

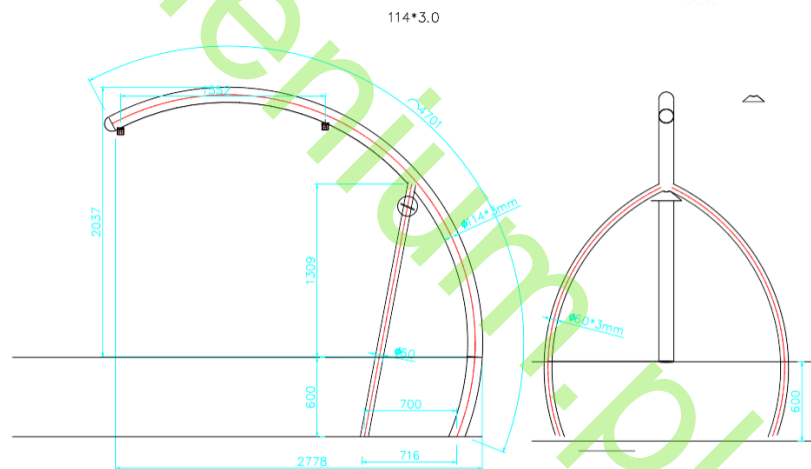

## KARTA TECHNICZNA

### Huśtawka bocianie gniazdo

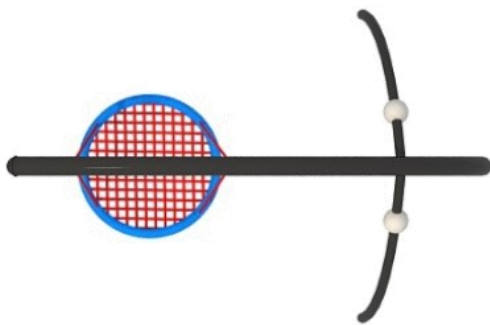

| Dane materiałowo-konstrukcyjne |  |
|--------------------------------|--|
| Element                        | Materiał                                   |
| stopy                          | stal galwanizowana i lakierowana proszkowo |

60cm embedded

| Dane konstrukcyjne         |                  |
|----------------------------|------------------|
| Wymiary                    | 2,5 x 1,25 x 2 m |
| Strefa bezpieczeństwa      | 2,5 x 7,1 m      |
| Maksymalna wysokość upadku | 125 cm           |
| Wiek dziecka               | 3-14 lat         |

Zgodne z normą: PN-EN 1176-1:2017-12, PN-EN 1176-3:2017-12

#### Uwagi:

Rysunki zawarte w niniejszej karcie są rysunkami poglądowymi - rzeczywista kolorystyka może odbiegać od przedstawionej.

**PPHU "SZKOŁAMILLENIUM" Piotr Kraszewski**

Zawisty Nadbużne, ul. Nurska 28, 07-320 Małkinia Górna

tel. 29-644-84-97 kom. 604-489-330

www.szkolamillenium.pl, www.sklep.szkolamillenium.pl, biuro@szkolamillenium.pl